



Die als Zubehör lieferbare neue Kabine wird innerhalb des Schmetterlingsprofils des Schutzdachs montiert. Sie verfügt in der Standardkonfiguration über Verkleidungen, Zubehör und wirksame Dämmungen, Dach aus Lexan mit Rinnen, Schiebefenster in beiden Türen und Pantographscheibenwischer.



Das Armaturenbrett ist ähnlich wie im Auto gestaltet und enthält Warn- und Anzeigelampen.



Der Fahrerplatz bietet reichlich Platz und optimale Sicht und lässt sich individuell auf die Anforderungen des Fahrers abstimmen. Die Hydraulikhebel, die Feststellbremse und der Not-Stop-Schalter sind gut erreichbar und leicht zu betätigen.



Hohe Leistung, geringer Verbrauch und niedriger Geräuschpegel sind die Vorteile des neuen TOYOTA Motors. Die Komponenten (des Motors) sind dank des neuen internen Layouts bequem für die einfache und unmittelbare Wartung zugänglich.

Überreicht durch Ihren Vertragshändler

Optionen

- Drehzahlanhebung (nur bei Diesel).
- Geschlossene Fahrerkabine, mit oder ohne Heizung.
- Zusatzscheinwerfer.
- Staubgeschützte Ausführung, Vorzyklonfilter.
- Katalysator.
- Zwillingsbereifung.

Cesab GmbH

Im Weidegrund 20-1, 74246 Eberstadt
Tel. 0049 7134 139357 - Fax 0049 7134 139365
e-mail: info@cesab.de

Cesab Carrelli Elevatori Spa

Via Persicetana Vecchia, 10 - 40132 Bologna (Italy)
Tel. +39 051 20.54.11 - Fax +39 051 72.80.07
web site: www.cesab-forklifts.com - e-mail: cesab@cesab.it



Drago 150 180 200

Der neue Gabelstapler der Baureihe CESAB DRAGO 150-180-200 mit Verbrennungsmotor ist speziell für den Einsatz auf engem Raum entwickelt. Das besonders fahrstabile Chassis hat einen weit nach unten verlängerten Schwerpunkt. Die Baureihe verfügt über Tragfähigkeiten von 1500 bis 2000 Kg und maximalen Hubhöhen bis 7000 mm.



Diesel und Treibgas Gabelstapler der Tragklasse 1500 bis 2000 Kg
Ergonomie und einfache Handhabung

Hydraulisch gesteuert hydrostatisches Getriebe

Der hydrostatische Antrieb ermöglicht eine hohe Beschleunigungs- und Bremsleistung bei einem vergleichsweise geringen Energieverbrauch. Dies gilt vor allem bei häufigem Fahrriktungswechsel.

Serienmäßig sind die Frontstapler mit umweltfreundlichen 2,5 Liter Diesel bzw. 2,2 Liter Treibgasmotoren, Seitenschieber und zwei voneinander unabhängigen Bremssysteme (hydrostatisches Bremsen, in Öl laufende Lamellenbremsen) ausgestattet.

Die Baureihe ist wahlweise mit Dieselmotor oder mit Treibgas für kombinierten Einsatz im Innen- und Außenbereich erhältlich, daher extrem vielseitig einsetzbar. Die spezifisch abgestimmten Motoren garantieren ein geräuscharmen Betrieb, geringen Schadstoffausstoß und ein ansprechendes Fahrverhalten.

Die Unterbringung der Lenkhilfe unter dem Trittbrett vereinfacht die Anschlüsse und senkt den Geräuschpegel der Maschine. Die Pedalsteuerungen sind an das Armaturenbrett angeschlossen, um die Einstellung und die Wartung zu erleichtern.

Hervorragende Sicht und Stabilität. Die besonders weit auseinanderliegenden Hubmastprofile sorgen für optimale Sicht bei gleichzeitig sehr hoher Torsionsteifigkeit, auch in großen Hubhöhen.

Große Vorderräder garantieren hohe Standfestigkeit und Fahrkomfort auf alle Oberflächen. Die kompakte, stoßgesicherte Lenkachse steigert die positiven Fahreigenschaften.

Die wartungsintervalle wurden erweitert, was in Hinblick auf die Kosten und die Stillstandzeiten der Maschine von großem Vorteil ist. Wirtschaftlichkeit durch verschleißfreie, im Ölbad laufende Lamellenbremsen und zweckmäßig angeordnete Komponenten für eine zeitsparende Wartung.



VDI 2198

		CESAB	CESAB	CESAB		
		DRAGO 150	DRAGO 180	DRAGO 200		
Kennzeichen	1.1	Hersteller				
	1.2	Typzeichen des Herstellers				
	1.3	Antrieb Elektro, Diesel, Benzin, Treibgas	Diesel / Treibgas	Diesel / Treibgas	Diesel / Treibgas	
	1.4	Bedienung Hand, Geh, Stand, Sitz	Sitz	Sitz	Sitz	
	1.5	Tragfähigkeit/Last	Q (kg)	1500	1800	2000
1.6	Lastschwerpunkt/abstand	c (mm)	500	500	500	
1.8	Lastabstand	x (mm)	390 (a)	390 (a)	390 (a)	
1.9	Radstand	y (mm)	1490	1490	1490	
Gewichte	2.1	Eigengewicht	kg	2870	2970	3070
	2.2	Achslast mit Last vorn/hinten	kg	3700 / 670	4210 / 560	4570 / 500
	2.3	Achslast ohne Last vorn/hinten	kg	1300 / 1570	1330 / 1640	1360 / 1710
Räder, Fahrwerk	3.1	Bereifung: V=Vollgummi, SE=Superelastik, L=Luft, ZW=Zwilling	SE - L - SE.ZW (b)	SE - L - SE.ZW (b)	SE - L - SE.ZW (b)	
	3.2	Reifengröße, vorn	23x9-10 - 23x9-10 - 6.50-10 (c)(d)(e)	23x9-10 - 23x9-10 - 6.50-10 (c)(d)(e)	23x9-10 - 23x9-10 - 6.50-10 (c)(d)(e)	
	3.3	Reifengröße, hinten	18x7-8 - 18x7-8 - nein	18x7-8 - 18x7-8 - nein	18x7-8 - 18x7-8 - nein	
	3.5	Räder, Anzahl vorn/hinten (x = angetrieben)	2x - 4x / 2	2x - 4x / 2	2x - 4x / 2	
	3.6	Spurweite, vorne	b10 (mm)	892 - 922 - 1061	892 - 922 - 1061	892 - 922 - 1061
	3.7	Spurweite, hinten	b11 (mm)	863	863	863
	Grundabmessungen	4.1	Neigung Hubgerüst vor/zurück	α / β (Grad)	5° / 10°	5° / 10°
4.2		Höhe Hubgerüst eingefahren	h1 (mm)	2160	2160	2160
4.3		Freihub	h2 (mm)	80	80	80
4.4		Hub	h3 (mm)	3170	3170	3170
4.5		Höhe Hubgerüst ausgefahren	h4 (mm)	3720	3720	3720
4.7		Höhe über Schutzdach (Kabine)	h6 (mm)	2120	2120	2120
4.8		Sitzhöhe	h7 (mm)	1040	1040	1040
4.12		Kupplungshöhe	h10 (mm)	330	330	330
4.19		Gesamtlänge	l1 (mm)	3275 (a)	3275 (a)	3275 (a)
4.20		Länge einschl. Gabelrücken	l2 (mm)	2275 (a)	2275 (a)	2275 (a)
4.21		Gesamtbreite	b1/b2 (mm)	1098 - 1162 / 1446 (c)(d)(e)	1098 - 1162 / 1446 (c)(d)(e)	1098 - 1162 / 1446 (c)(d)(e)
4.22		Gabelzinkenmaße	s/e/l (mm)	35 x 100 x 1000	35 x 120 x 1000	35 x 120 x 1000
4.23		Gabelträger DIN 15173. Klasse/Form A, B		II A	II A	II A
4.24		Gabelträgerbreite	b3 (mm)	900	900	900
4.31		Bodenfreiheit mit Last unter Hubgerüst	m1 (mm)	89	89	89
4.32		Bodenfreiheit Mitte Radstand	m2 (mm)	125	125	125
4.33	Arbeitsgangbreite bei Palette 1000 x 1200 quer	Ast (mm)	3659 (a)	3659 (a)	3659 (a)	
4.34	Arbeitsgangbreite bei Palette 800 x 1200 längs	Ast (mm)	3859 (a)	3859 (a)	3859 (a)	
4.35	Wenderadius	Wa (mm)	2069	2069	2069	
4.36	Kleinster Drehpunkt/abstand	b13 (mm)	583	583	583	
Leistungsdaten	5.1	Fahrgeschwindigkeit mit/ohne Last	km/h	17 / 18	17 / 18	17 / 18
	5.2	Hubgeschwindigkeit mit/ohne Last	m/s	0.50 / 0.55	0.50 / 0.55	0.50 / 0.55
	5.3	Senkgeschwindigkeit mit/ohne Last	m/s	< 0.55	< 0.55	< 0.55
	5.5	Zugkraft mit/ohne Last	N	9500 / 9500	9500 / 9500	9500 / 9500
	5.7	Steigfähigkeit mit/ohne Last	%	19 / 27	17 / 27	16 / 27
	5.9	Beschleunigungszeit mit/ohne Last	s	-	-	-
5.10	Betriebsbremse: mechanisch / hydraulisch / elektrisch / pneumatisch		hydrostatisch	hydrostatisch	hydrostatisch	
V-Motor	7.1	Motorhersteller / Typ	Toyota 1DZ-III / Toyota 4Y	Toyota 1DZ-III / Toyota 4Y	Toyota 1DZ-III / Toyota 4Y	
	7.2	Motorleistung	kW	38 / 37	38 / 37	38 / 37
	7.3	Nenn Drehzahl	min ⁻¹	2400 / 2400	2400 / 2400	2400 / 2400
	7.4	Zylinderzahl/Hubraum	cm ³	4-2486 / 4-2237	4-2486 / 4-2237	4-2486 / 4-2237
	7.5	Kraftstoffverbrauch nach VDI-Zyklus	l/h; kg/h	-	-	-
Sonstiges	8.1	Art der Fahrsteuerung	Stufenlos hydrostatisch	Stufenlos hydrostatisch	Stufenlos hydrostatisch	
	8.2	Arbeitsdruck für Anbaugeräte	bar	180	180	180
	8.3	Olmenge für Anbaugeräte	l/min	-	-	-
	8.4	Schallpegel, Fahrerohr	dB (A)	79.3 / 79	79.3 / 79	79.3 / 79
	8.5	Anhängekupplung, Art/Typ DIN		-	-	-

(a) + 34 mm mit integriertem Seitenschieber

(b) mit Triplex Hubgerüst, ZW nicht zur Verfügung

(c) mit Triplex Hubgerüst nur Bereifung 6,50-10 zur Verfügung

(d) Staplersbreite mit Triplex Hubgerüst, SE (6,50-10) 1105 mm, Spurweite 934 mm

(e) Staplersbreite mit Triplex Hubgerüst, L (6,50-10) 1155 mm, Spurweite 964 mm

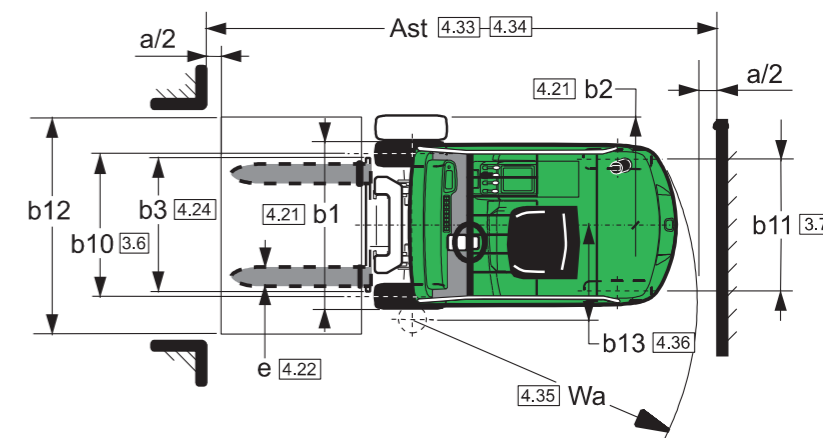
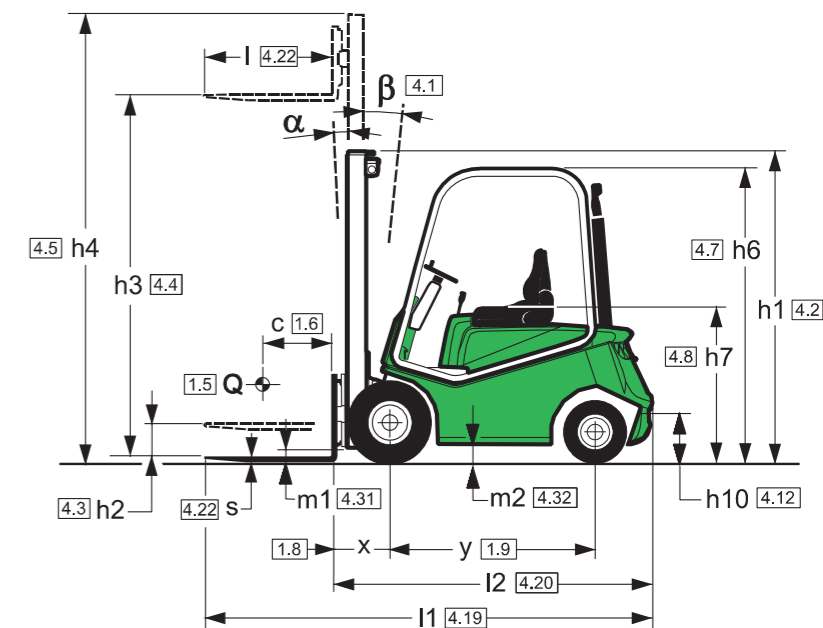

Hubgerüst Spezifikationen (1500 Kg - 2000 Kg)

mm	Duplex					Duplex VFH				
h3	Hub	2970	3170	3670	4170	4670	2840	3170	3670	4170
h1	Höhe Hubgerüst eingefahren	2060	2160	2410	2660	2910	1990	2160	2410	2660
h2	Freihub	80	80	80	80	80	1410	1580	1830	2080
h4	Höhe Hubgerüst ausgefahren	3520	3720	4220	4720	5220	3420	3750	4250	4750
α / β	Neigung Hubgerüst vor/zurück	5° / 10°					5° / 10°			

Hubgerüst Spezifikationen (1500 Kg - 2000 Kg)

mm	Triplex					Triplex VFH							
h3	Hub	4320	4965	5565	6165	6570	4320	4470	4970	5570	6170	6570	6970
h1	Höhe Hubgerüst eingefahren	2010	2260	2460	2710	2860	2010	2060	2260	2460	2710	2860	3010
h2	Freihub	0	0	0	0	0	1430	1480	1680	1880	2130	2280	2430
h4	Höhe Hubgerüst ausgefahren	4900	5570	6170	6820	7240	4900	5050	5550	6150	6750	7150	7550
α / β	Neigung Hubgerüst vor/zurück	5° / 8°					5° / 8°						